

**WERKZEUGE FÜR
CITIZEN L20X TYP 10 UND 12**

**TOOLS FOR
CITIZEN L20X TYPE 10 AND 12**

NEW!

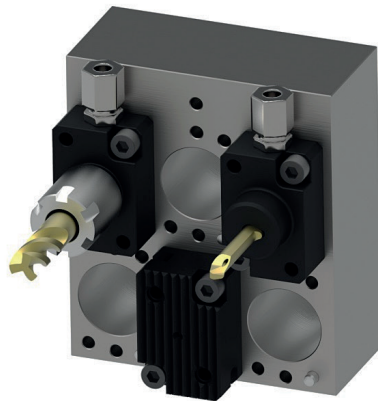

Das gesamte Werkzeugprogramm finden Sie in den folgenden Katalogen:

Hochleistungs-Werkzeuge für Drehautomaten
Rundschaft-Werkzeuge
Höhenverstellbare Rückseitenbearbeitungs-Werkzeuge

Bitte besuchen Sie unsere Homepage

www.Graf-Werkzeugsysteme.de

You can find the entire tool program in the following catalogs:

High performance tooling
Round shank tools
High adjustable back working tools

Please visit our homepage

www.Graf-Werkzeugsysteme.de

INHALTSVERZEICHNIS/SUMMARY

Anwendungen

Innenbearbeitung Internal Processing

Halter für HORN-Schneidplatte Typ 105 Holder for HORN insert Typ 105	2
Spannzangen Halter ER16 Chuck holder ER16	3
Bohrerhalter Innengekühlt Drill holder with coolant supply	4

Aussenbearbeitung Outward Processing

Platte / Insert DC.. 11 T3	5 - 6
Platte / Insert VC.. 11 03	7
Platte / Insert 16 ER	8 - 9
Platte / Insert CC..09 T3	10
Platte / Insert GRAF G0004	11
Platte / Insert Horn S274	12
Platte / Insert UTILIS 1610...	13

Rückseitenhalter, fest

Back holder, fixed

Für CITIZEN-L20X
For CITIZEN-L20X

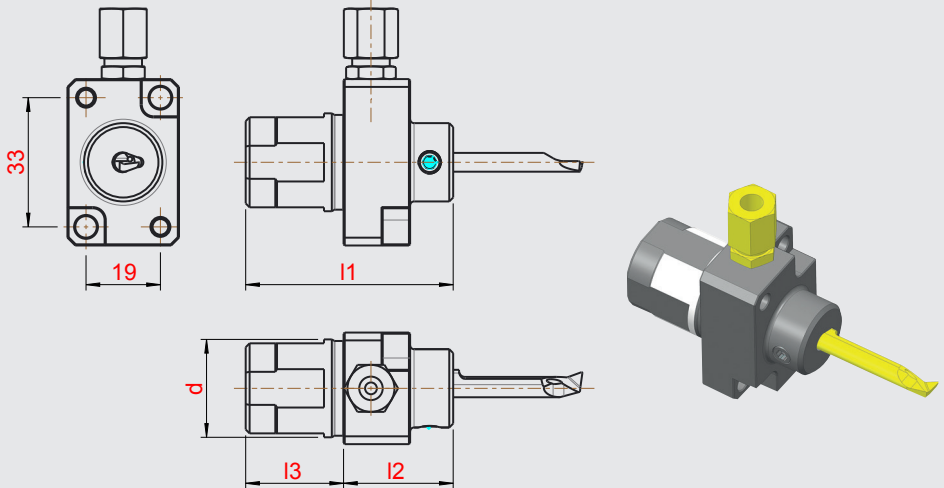

Bestellnummer Part number	Rückseitenhalter Back holder	d	l1	l2	l3	für Schneideinsatz for insert
12-1041	RHF.N.104.H105.IK	25	53	28	25	Horn Typ 105

Abmessungen in mm
Dimensions in mm

Hinweis/Note:

IK Anschluss oben und unten
coolant connection at the top and bottom

Ersatzteile / Spare parts

Befestigungsschraube Screw	Kühlmittelanschluss Coolant connection
001.01.36	004.00.19

Rückseitenhalter, fest
Back holder, fixed

Für CITIZEN-L20X
For CITIZEN-L20X

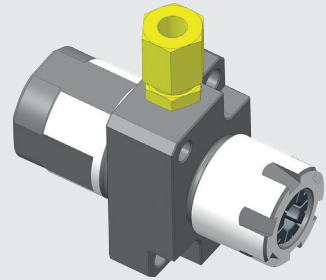
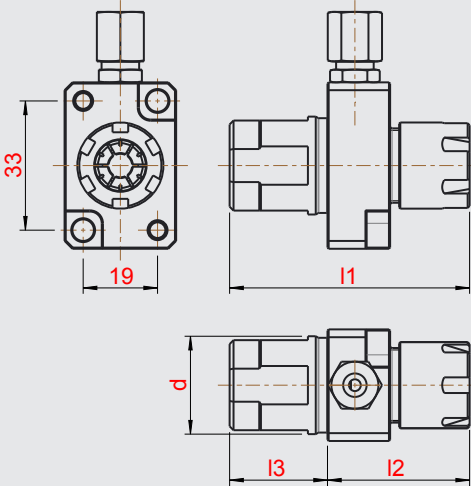

Bestellnummer Part number	Rückseitenhalter Back holder	d	l1	l2	l3	für Spannzange for collet
11-0990	GZ65.2525.16	25	63	38	25	ER16

Abmessungen in mm
Dimensions in mm

Hinweis/Note:

IK Anschluss oben und unten
coolant connection at the top and bottom

Ersatzteile / Spare parts

Kühlmittelanschluss
Coolant connection

004.00.19

Abdichtbare Spannmutter muß separat bestellt werden
Sealed chucking nut must be ordered separately

Rückseitenhalter, fest

Back holder, fixed

Für CITIZEN-L20X
For CITIZEN-L20X

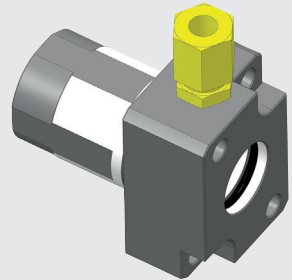
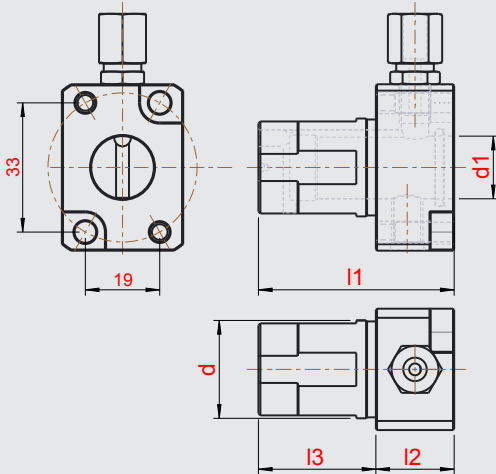

Bestellnummer Part number	Rückseitenhalter Back holder	d	d1	l1	l2	l3	für Reduzierhülsen for reduction sleeves
11-1130	BHE73.2530.16	25	16	50	20	30	RH16

Abmessungen in mm
Dimensions in mm

Ersatzteile / Spare parts

Befestigungsschraube screw	Kühlmittelanschluss Coolant connection
002.00.33	004.00.19

Rückseitenhalter, fest
Back holder, fixed

Für CITIZEN-L20X
For CITIZEN-L20X

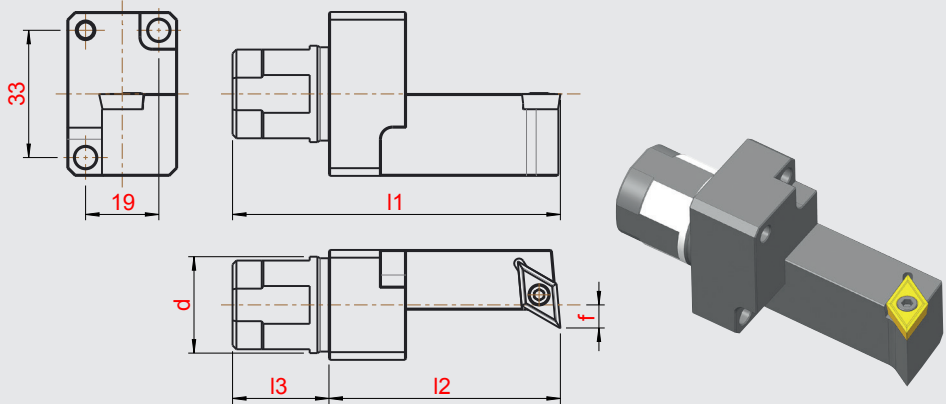

Ausführung rechtsschneidend, wie dargestellt · right cutting version shown

Bestellnummer Part number	Rückseitenhalter Back holder	d	l1	l2	l3	f	für Wendeschnidplatte for cutting insert
12-1038	RHF.R.101.DC11	25	85	60	25	5,5	DC... 11...
12-1171	RHF.L.101.DC11	25	85	60	25	5,5	DC... 11...

Abmessungen in mm
Dimensions in mm

Ersatzteile / Spare parts

Befestigungsschraube
screw

001.01.15

Rückseitenhalter, fest Back holder, fixed

Für CITIZEN-L20X
For CITIZEN-L20X

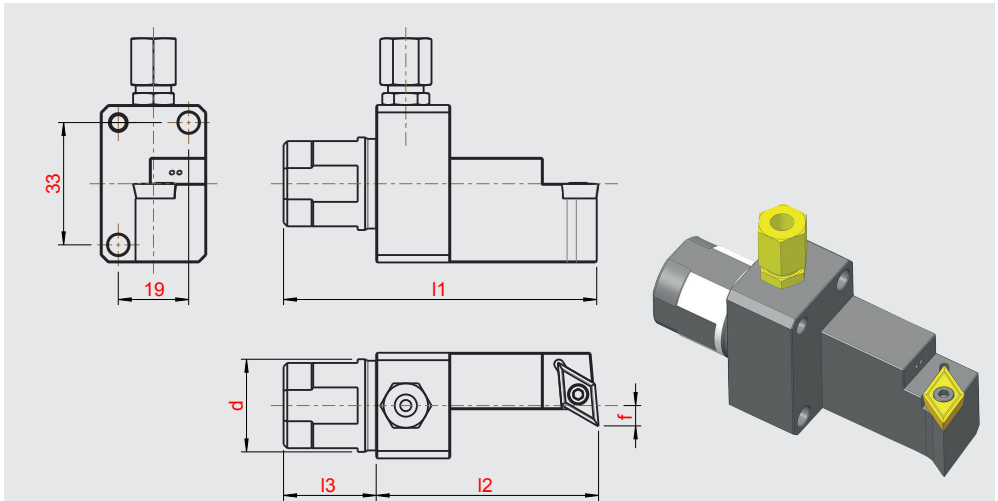

Ausführung rechtsschneidend, wie dargestellt · right cutting version shown

Bestellnummer Part number	Rückseitenhalter Back holder	d	l1	l2	l3	f	für Wendschneidplatte for cutting insert
12-1045	RHF.R.101.DC11.IK	25	85	60	25	5,5	DC... 11...
12-1172	RHF.L.101.DC11.IK	25	85	60	25	5,5	DC... 11...

Abmessungen in mm
Dimensions in mm

Hinweis/Note:

IK Anschluss oben und unten
coolant connection at the top and bottom

Ersatzteile / Spare parts

Befestigungsschraube screw	Kühlmittelanschluss Coolant connection
001.01.15	004.00.19

Rückseitenhalter, fest
Back holder, fixed

Für CITIZEN-L20X
For CITIZEN-L20X

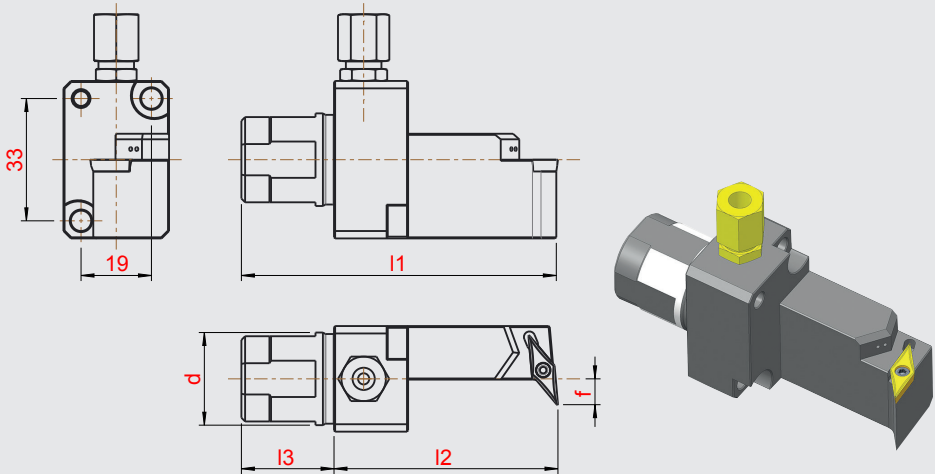

Ausführung rechtsschneidend, wie dargestellt · right cutting version shown

Bestellnummer Part number	Rückseitenhalter Back holder	d	l1	l2	l3	f	für Wendeschneidplatte for cutting insert
12-1173	RHF.R.126.VC11.IK	25	85	60	25	7	VC... 11...
12-1174	RHF.L.126.VC11.IK	25	85	60	27	7	VC... 11...

Abmessungen in mm
Dimensions in mm

Hinweis/Note:

IK Anschluss oben und unten
coolant connection at the top and bottom

Ersatzteile / Spare parts

Befestigungsschraube screw	Kühlmittelanschluss Coolant connection
001.01.08	004.00.19

Rückseitenhalter, fest

Back holder, fixed

Für CITIZEN-L20X
For CITIZEN-L20X

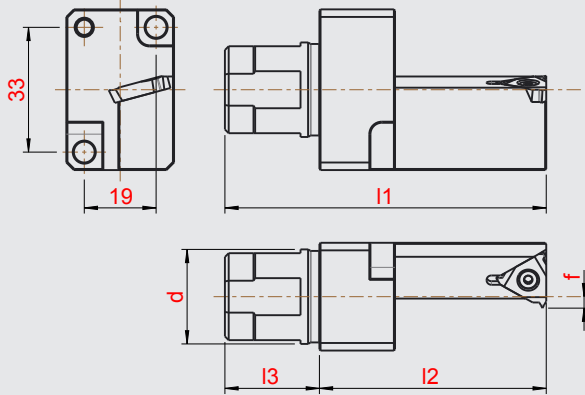

Steigungswinkel 0° - Steigung max. 1,5
pitch angle 0° - pitch max. 1,5

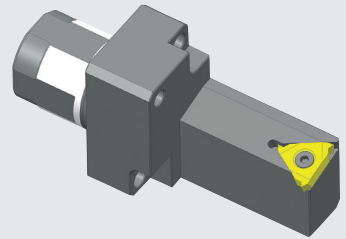

Ausführung rechtsschneidend, wie dargestellt · right cutting version shown

Bestellnummer Part number	Rückseitenhalter Back holder	d	l1	l2	l3	f	für Wendschneidplatte for cutting insert
12-1039	RHF.R.102.16ER	25	85	60	25	3	16ER
12-1175	RHF.L.102.16ER	25	85	60	25	3	16EL

Abmessungen in mm
Dimensions in mm

Ersatzteile / Spare parts

Befestigungsschraube
screw

001.01.65

Rückseitenhalter, fest
Back holder, fixed

Für CITIZEN-L20X
For CITIZEN-L20X

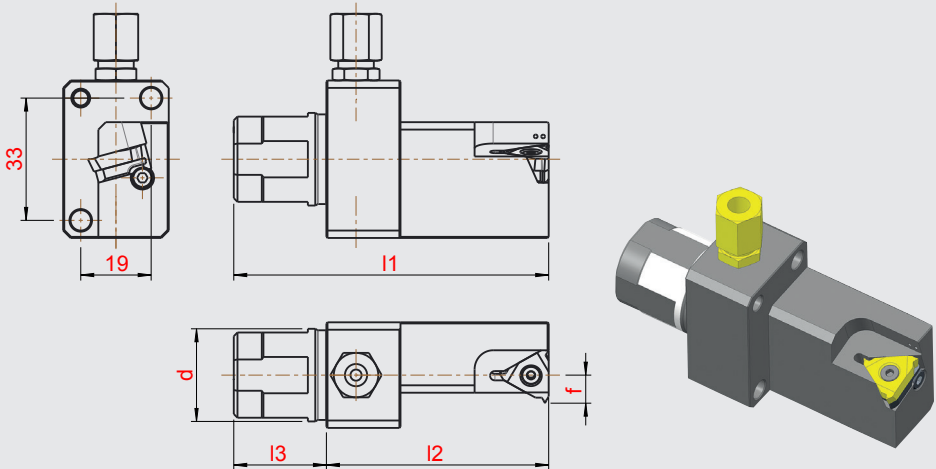

Ausführung rechtsschneidend, wie dargestellt · right cutting version shown

Bestellnummer Part number	Rückseitenhalter Back holder	d	l1	l2	l3	f	für Wendeschneidplatte for cutting insert
12-1046	RHF.R.102.16ER.IK	25	85	60	25	7,5	16ER
12-1176	RHFL.102.16ER.IK	25	85	60	25	7,5	16EL

Abmessungen in mm
Dimensions in mm

Hinweis/Note:

IK Anschluss oben und unten
coolant connection at the top and bottom

Ersatzteile / Spare parts

Befestigungsschraube screw	Kühlmittelanschluss Coolant connection
001.01.65	004.00.19

Unterlegplatte / Shim

	3° N	2° N	1° N	0°	1° P	2° P
Art. Nr. R	00200185	00200184	00200183	00200180	00200182	00200181
Art. Nr. L	00200195	00200194	00200193	00200190	00200192	00200191

Berechnung
Steigungswinkel
Seite 14-15!

Rückseitenhalter, fest Back holder, fixed

Für CITIZEN-L20X
For CITIZEN-L20X

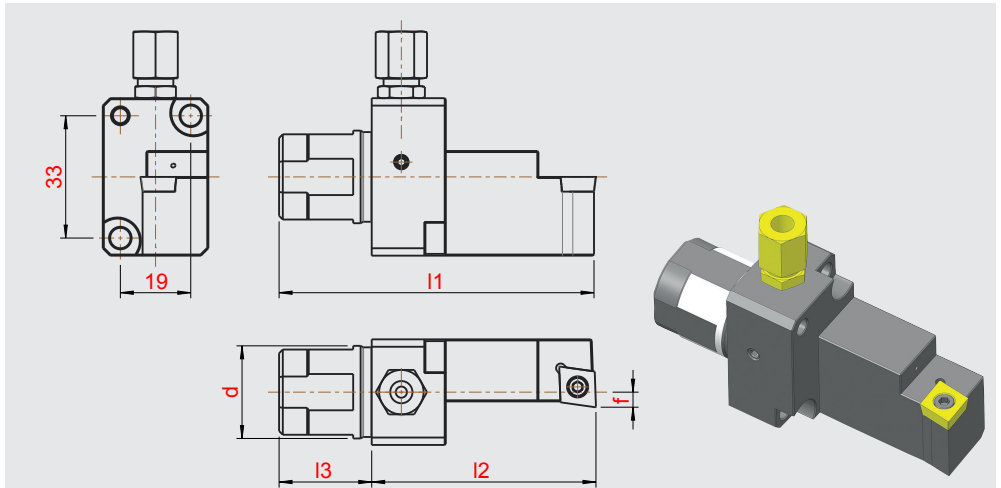

Ausführung rechtsschneidend, wie dargestellt · right cutting version shown

Bestellnummer Part number	Rückseitenhalter Back holder	d	l1	l2	l3	f	für Wendschneidplatte for cutting insert
12-1177	RHF.R.125.CC09:IK	25	85	60	25	4	CC... 09...
12-1178	RHF.L.125.CC09:IK	25	85	60	25	4	CC... 09...

Abmessungen in mm
Dimensions in mm

Hinweis/Note:

IK Anschluss oben und unten
coolant connection at the top and bottom

Ersatzteile / Spare parts

Befestigungsschraube screw	Kühlmittelanschluss Coolant connection
001.01.15	004.00.19

Rückseitenhalter, fest
Back holder, fixed

Für CITIZEN-L20X
For CITIZEN-L20X

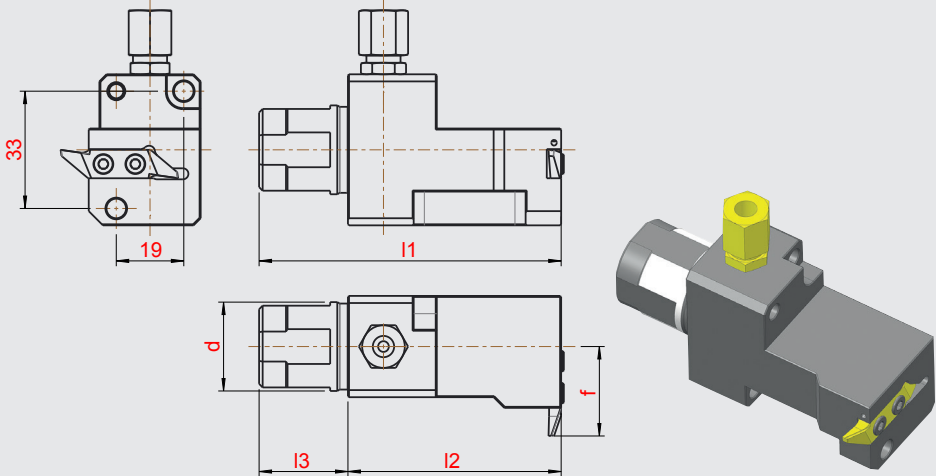

Ausführung rechtsschneidend, wie dargestellt · right cutting version shown

Bestellnummer Part number	Rückseitenhalter Back holder	d	l1	l2	l3	f	für Wendeschneidplatte for cutting insert
12-1179	RHFR.141.G0004.IK	25	85	60	25	25	GRAF-G0004
12-1180	RHFL.141.G0004.IK	25	85	60	27	25	GRAF-G0004

Abmessungen in mm
Dimensions in mm

Hinweis/Note:

IK Anschluss oben und unten
coolant connection at the top and bottom

Ersatzteile / Spare parts

Befestigungsschraube screw	Kühlmittelanschluss Coolant connection
001.01.15	004.00.19

Rückseitenhalter, fest Back holder, fixed

Für CITIZEN-L20X
For CITIZEN-L20X

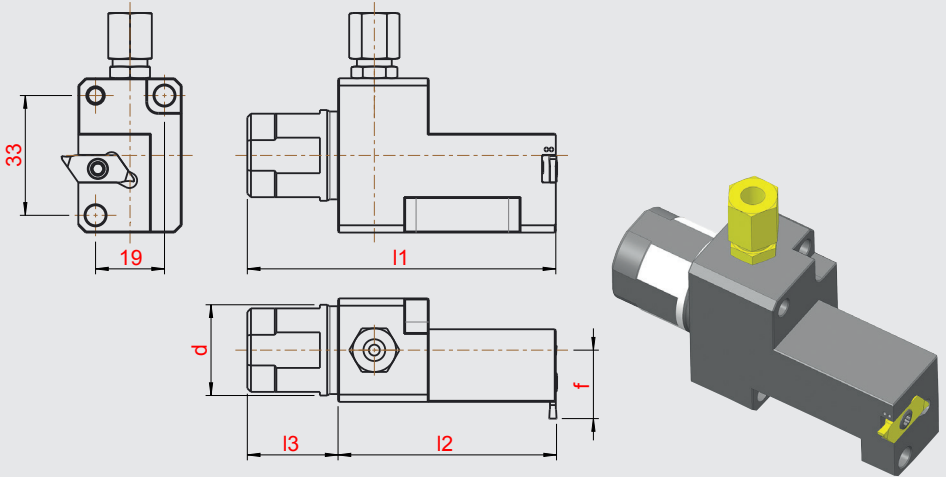

Ausführung rechtsschneidend, wie dargestellt · right cutting version shown

Bestellnummer Part number	Rückseitenhalter Back holder	d	l1	l2	l3	f	für Wendeschneidplatte for cutting insert
12-1181	RHF.R.140.S274.IK	25	85	60	25	19	Horn Typ S274
12-1182	RHF.L.140.S274.IK	25	85	60	25	19	Horn Typ S274

Abmessungen in mm
Dimensions in mm

Hinweis/Note:

IK Anschluss oben und unten
coolant connection at the top and bottom

Ersatzteile / Spare parts

Befestigungsschraube screw	Kühlmittelanschluss Coolant connection
001.01.39	004.00.19

Rückseitenhalter, fest
Back holder, fixed

Für CITIZEN-L20X
For CITIZEN-L20X

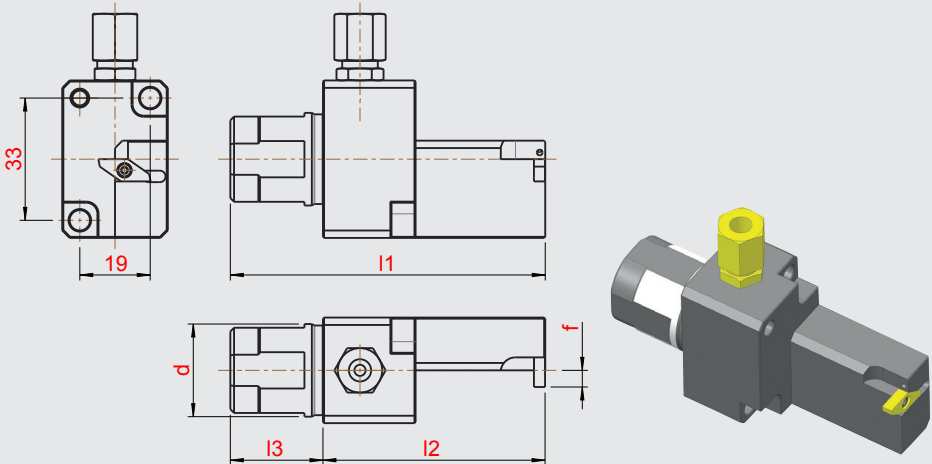

Ausführung rechtsschneidend, wie dargestellt · right cutting version shown

Bestellnummer Part number	Rückseitenhalter Back holder	d	l1	l2	l3	f	für Wendeschneidplatte for cutting insert
12-1184	RHFR.103.UTILIS	25	85	60	25	4,5	UTILIS 1610... UHM 30HX
12-1040	RHFR.103.UTILIS.IK	25	85	60	25	4,5	UTILIS 1610... UHM 30HX
12-1183	RHFL.103.UTILIS.IK	25	85	60	27	4,5	UTILIS 1610... UHM 30HX

Abmessungen in mm
Dimensions in mm

Hinweis/Note:

IK Anschluss oben und unten
coolant connection at the top and bottom

Ersatzteile / Spare parts

Befestigungsschraube screw	Kühlmittelanschluss Coolant connection
001.01.03	004.00.19

Berechnung des Steigungswinkel β

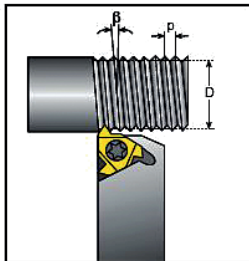

Der Steigungswinkel wird mit folgender Formel berechnet:

$$\beta = \arctan \frac{P \times N}{\pi \times D}$$

β - Steigungswinkel [°]
 P - Teilung [mm]
 N - Anzahl der Gänge
 D - Flankendurchmesser [mm]
 Steigung L = P x N

Der Steigungswinkel kann ebenfalls aus dem untenstehenden Diagramm abgelesen werden.

Steigungswinkeldiagramm

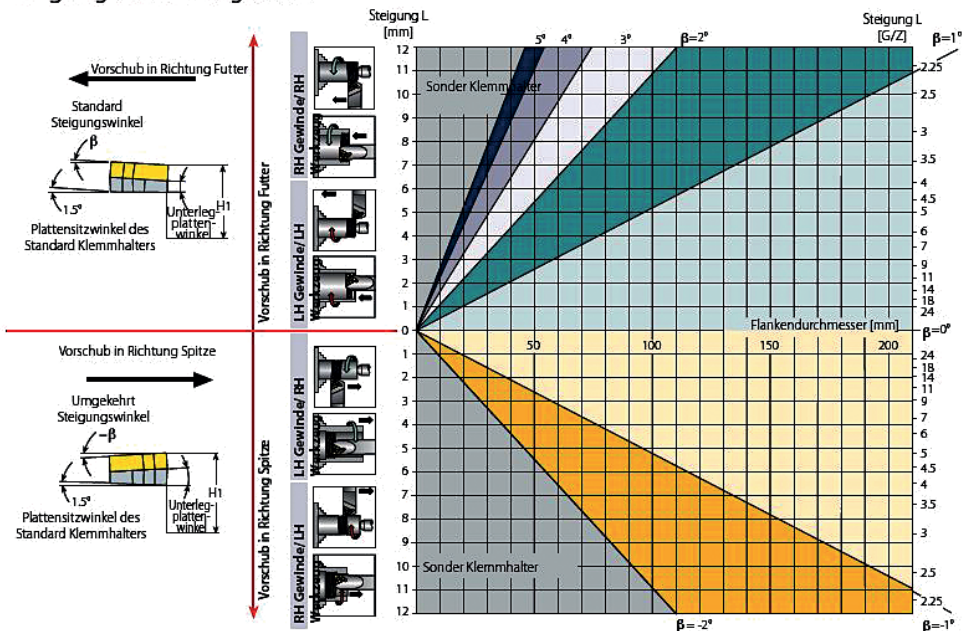

Resultierender Steigungswinkel		4,5°	3,5°	2,5°	1,5°	0,5°	0°	-0,5°	-1,5°
Plattengröße 16 mm	Plattenwinkel	3°P	2°P	1°P	0°	1°N	1,5°N	2°N	3°N
	Artikelnummer R	002.00.186	002.00.181	002.00.182	002.00.180	002.00.183	002.00.187	002.00.184	002.00.185
	Artikelnummer L	002.00.196	002.00.191	002.00.192	002.00.190	002.00.193	002.00.197	002.00.194	002.00.195

Calculating the Helix Angle β

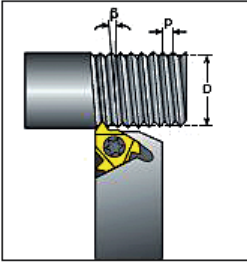

The helix angle is calculated by the following formula:

$$\beta = \arctan \frac{P \times N}{\pi \times D}$$

β - Helix angle [°]
P - Pitch [mm]
N - No. of starts
D - Pitch diameter [mm]
Lead = P x N

The helix angle can also be found from the diagram below.

Helix Angle Diagram

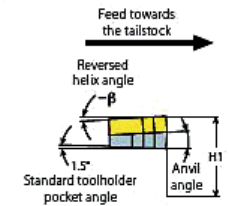
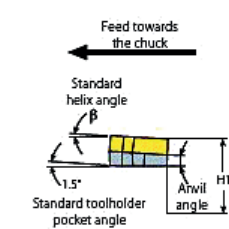

The dimension H1 (cutting edge height) remains constant with every insert/ anvil combination.

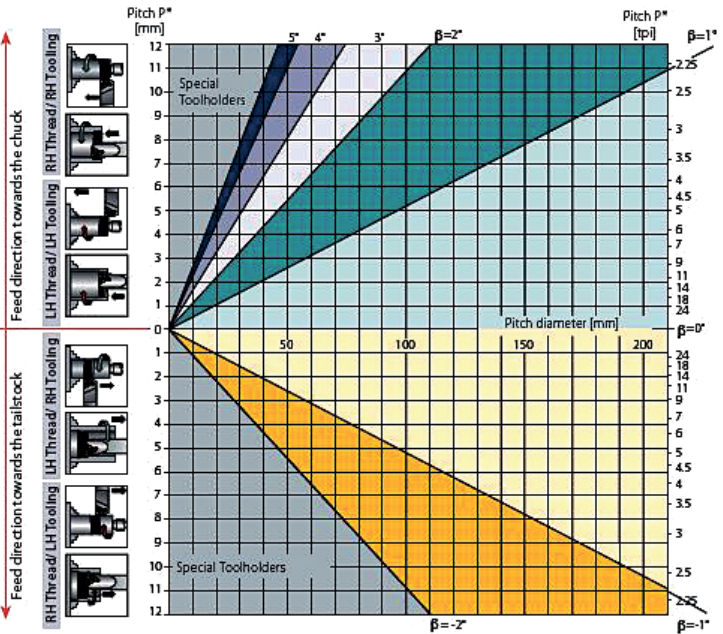

*For Multi-start threads, use the lead value instead of the pitch

resultant pitch angle		4,5°	3,5°	2,5°	1,5°	0,5°	0°	-0,5°	-1,5°
Insert size 16 mm	shim angle	3°P	2°P	1°P	0°	1°N	1,5°N	2°N	3°N
	article number R	002.00.186	002.00.181	002.00.182	002.00.180	002.00.183	002.00.187	002.00.184	002.00.185
	article number L	002.00.196	002.00.191	002.00.192	002.00.190	002.00.193	002.00.197	002.00.194	002.00.195

Das GRAF-Werkzeugprogramm mit Innenkühlung.
Fordern Sie die neuesten Unterlagen an!

The GRAF-Tool program with interior cooling.
Ask for the latest documents!

